



GIOVANNA GIULIANO



TRA I DISTRETTI AROUND THE DISTRICTS

txt Chiara Maranzana

Piccola guida alle zone e agli appuntamenti del Fuorisalone dei quali *Abitare* è mediapartner. L'8 aprile inaugurano Brera e Tortona, il 9 Belgium is Design, Isola, Superdesign Show, Repubblica del Design. Cuccagna anticipa al 5 / *A short guide to the areas and events of the Fuorisalone for which Abitare is the media partner. Brera and Tortona are opening on 8 April, Belgium is Design, Isola, Superdesign Show and Repubblica del Design on 9 April. Cuccagna starts earlier on 5 April.*

BRERA DESIGN DISTRICT

Dieci ambasciatori Ten Ambassadors

Dieci anni, dieci ambassador. Per festeggiare l'importante traguardo, Brera Design District moltiplica la formula delle Lezioni di Design, che insieme al tema (quest'anno: *Design your life*, elaborato grazie alle riflessioni degli autunnali Brera Design Days) ne caratterizzano il programma. Confermato anche l'Apartment (via Palermo 1), spazio di incontro che ora vive tutto l'anno e che in occasione del Fuorisalone si "veste" con un progetto di Cristina Celestino (*Planetario*). Variiegata la partecipazione di espositori internazionali e italiani, che si affiancano al centinaio di show-room permanenti da sempre concentrati in questa zona. Non mancano progetti speciali e installazioni, da *MateriAttiva* realizzata da Sos - School of Sustainability con Mario Cucinella (via Balzan angolo via San Marco), esperienza multisensoriale rivolta a un nuovo patto tra uomo e natura, a *The Design of exploration* (Moleskine Café, corso Garibaldi 65), interpretato da Giulio Iacchetti con uno zaino dedicato al cinquantenario dello sbarco sulla luna.

Ten years, ten ambassadors. To celebrate this important milestone Brera Design District expands the Lezioni di Design formula, which along with the theme (this year: Design Your Life, expanded thanks to the results of last autumn's Brera Design Days), gives the programme its character. Also confirmed is the Apartment (via Palermo 1), now a year-round gathering place that as part of the Fuorisalone is "dressed" in a project by Cristina Celestino (Planetario). Heterogenous is the offering of international and Italian exhibitors, who appear alongside the hundreds of permanent showrooms that have always been concentrated in this neighbourhood. There's no shortage of special projects and installations, from MateriAttiva created by SOS - School of Sustainability with Mario Cucinella (Via Balzan and the corner of Via San Marco), a multi-sensory experience directed at a new pact between man and nature, to The Design of Exploration (Moleskine Café, Corso Garibaldi 65), interpreted by Giulio Iacchetti with a backpack dedicated to the 50th anniversary of the moon landing.

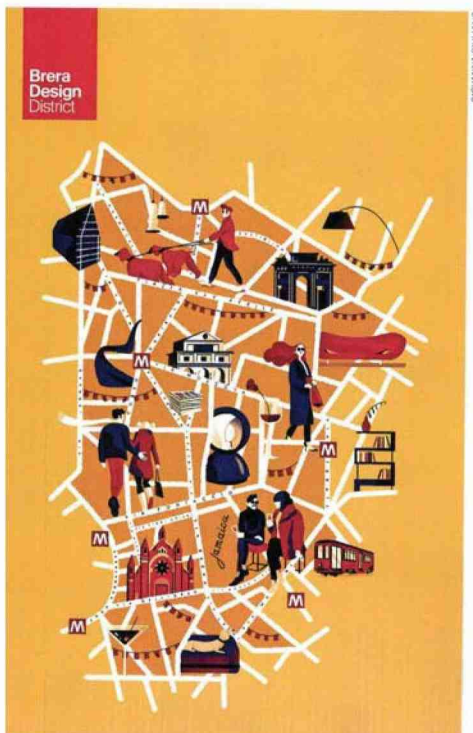

GIOVANNA GIULIANO



TORTONA DESIGN WEEK

Il distretto storico The Historic District



Eclettica e contemporanea, la proposta espositiva di Tortona Design Week si conferma aperta a designers affermati (Fabio Novembre, Aldo Cibic) come a giovani emergenti. Due le novità di quest'anno: un sistema di realtà aumentata a disposizione degli espositori per amplificare l'esperienza dei visitatori, applicato anche agli strumenti di comunicazione territoriale (mappe, totem, paline) e l'introduzione di tre info point progettati da Alfonso Femia, che non solo offriranno una serie di servizi al pubblico, ma segneranno anche i confini del distretto.

Eclectic and contemporary, the Tortona Design Week exhibition offering confirms its openness to established designers (Fabio Novembre, Aldo Cibic) as well as emerging youngsters. Two new developments this year: an augmented reality project that's available to exhibitors to amplify the visitor experience, also applied to physical communication tools (maps, totems, signs) and the introduction of three information stands designed by Alfonso Femia, which will not only offer a range of services to the public, but will also mark the boundaries of the district.

BELGIUM IS DESIGN

Madre Natura Mother Nature

In linea con il tema della XXII Triennale (*Broken Nature*) Belgium is Design propone all'Opificio 31 (via Tortona 31) la collettiva *Generous Nature*. Frutto della collaborazione tra diversi enti quali Flanders DC, Mad e Wallonie-Bruxelles Design Mode, questo format di esportazione dei talenti belgi ha allestito una mostra itinerante (conclusa la Design Week andrà al Museo del design di Gand) nel segno dell'economia circolare con pannelli espositivi di cartone e tessuto riciclato. Belgium is Design sarà anche al Salone Satellite con una pattuglia di giovani designer.

In line with the theme of the XXII Triennale (Broken Nature), Belgium is Design presents the Generous Nature collective at Opificio 31 (via Tortona 31). The result of a collaboration between different entities such as Flanders DC, MAD and Wallonie-Bruxelles Design Mode, this export format of Belgian talents has staged a traveling exhibition (after Design Week it will go to the Design Museum in Ghent) that embodies the circular economy, with cardboard and recycled fabric display panels. Belgium is Design will also be at the Salone Satellite with a squad of young designers.

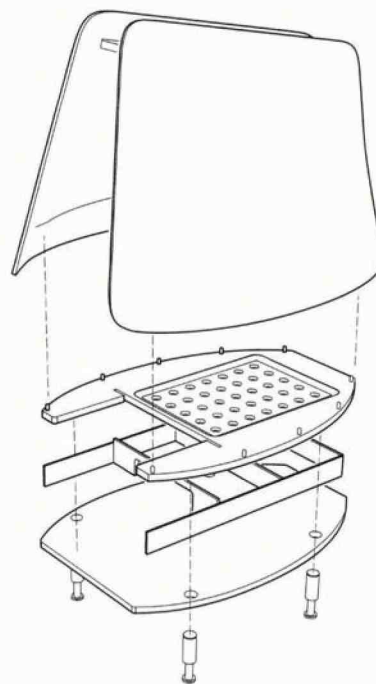

A sinistra / Left, Heleen Sintobin, *Digi-Vas* collection. Sopra / Above, Judicaël Cornu, *Cabane*. In alto, la serie di giochi di Bruno Munari che Corraini presenta alla Tortona Design Week / Top, the series of games by Bruno Munari that Corraini is presenting at Tortona Design Week.